

ごみ処理施設関連製品

■ 建具（一般・非防火設備）

- 大型扉
- 防音扉
- 出窓：ごみ処理施設監視ブース

■ 防火設備

- 防火設備（例示仕様）
- 特定防火設備（個別認定品）

■ 1時間耐火間仕切壁（非耐力壁）

使用用途に合わせた
製品をお届けします。



1時間耐火間仕切壁（非耐力壁）

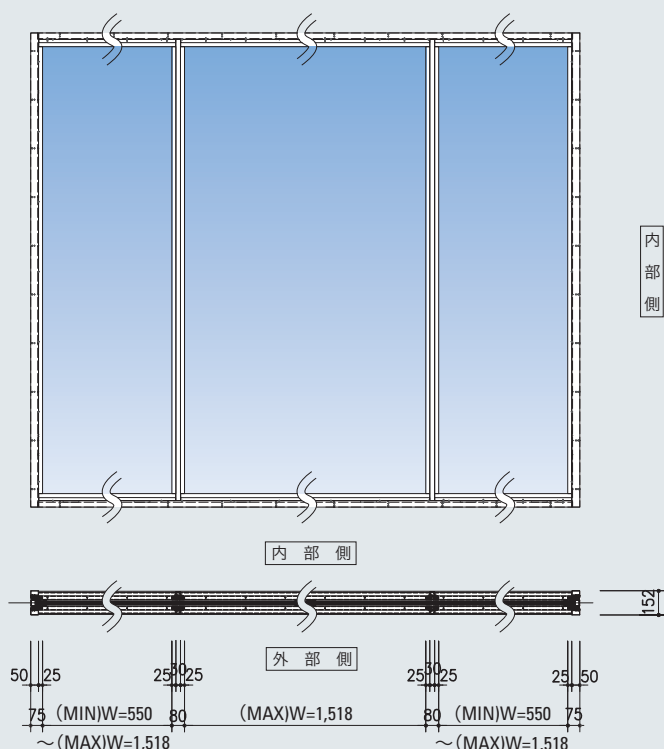

NEW
認定試験合格!

〈2017年8月認定取得〉

1時間耐火構造の間仕切壁であり
火災時の放射熱を通しにくくする
遮熱性を有しています。

※年々厳しくなっている評価試験を
2017年に合格しています。

連窓可

化粧材：ステンレス鋼板 t1.5mm
胴縁・間柱：St t3.2mm
ガラス：けい酸ソーダ充填フロート板
積層ガラス 23mm [日本板硝子製]

ごみ処理施設監視ブース (非防火設備)

[D500・D600・D750 タイプ]

●ユニットは奥行き 500・600・750mm の 3 タイプを用意。

●足元はパイプでガラスをガード。

■D600 タイプ

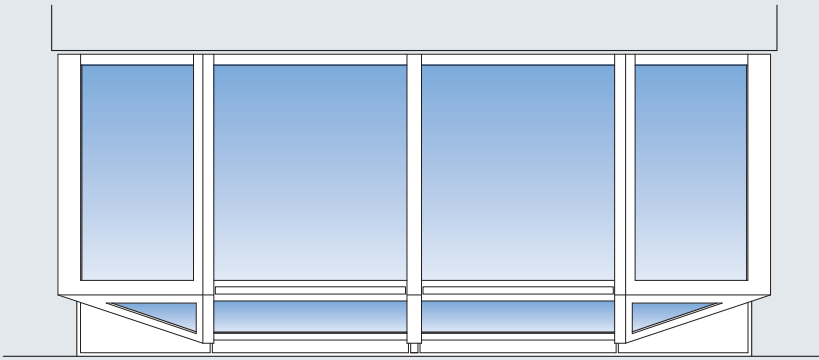

外部姿図

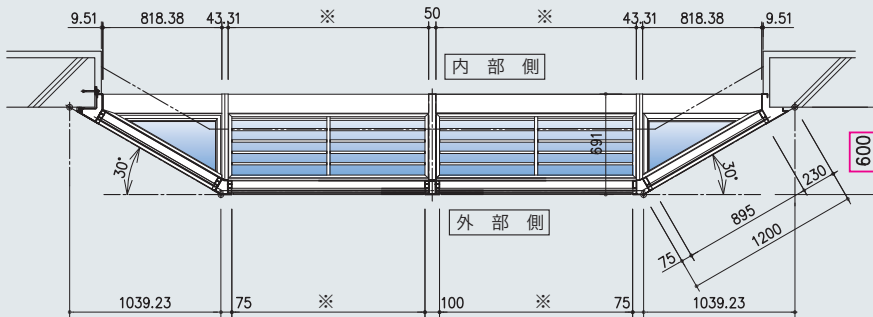
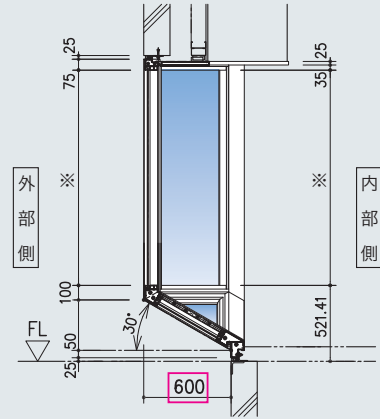

特定防火設備

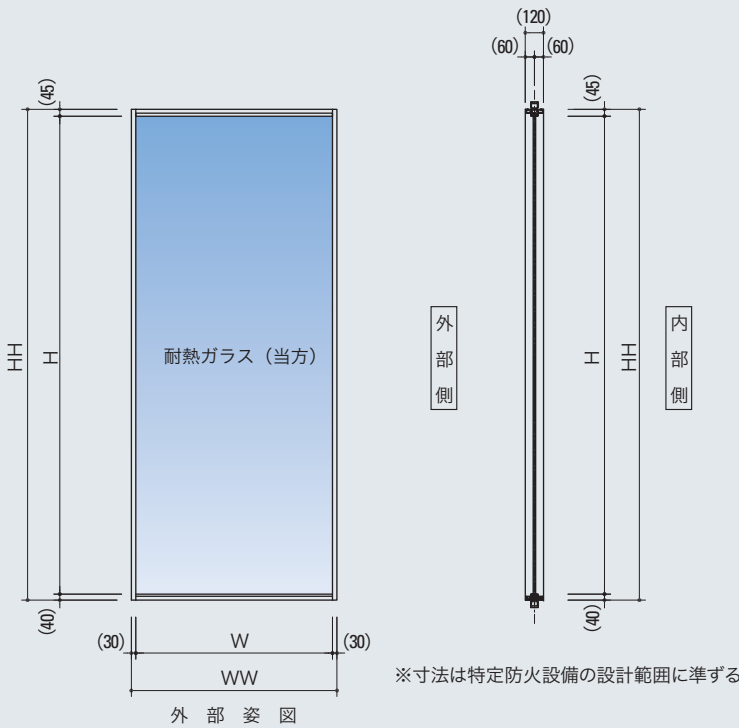

主な実績 (2000年～) ●監視ブースあり ●建具他

- 東京都板橋清掃工場
- 神戸市資源リサイクルセンター
- 柏市第二清掃工場
- 岸和田市・貝塚市清掃施設組合クリーンセンター
- 東京都葛飾清掃工場
- 大野・勝山地区広域行政事務組合ごみ処理施設
- 枚方市第二清掃工場
- 環境事業局東淀工場
- 西宮市東部総合処理センター焼却施設
- 御殿場市ごみ焼却施設
- 松阪市ごみ処理基盤施設整備事業
- さいたま市新クリーンセンター
- 豊中市・伊丹市クリーンランド ごみ焼却施設
- 東大阪市清掃施設組合ごみ焼却施設
- 四條畷市・交野市清掃施設組合新ごみ処理施設
- 小松市新ごみ処理施設
- 寝屋川市新ごみ処理施設
- 桑名広域清掃事業組合可燃ごみ焼却施設
- 高知市新清掃工場
- 知多次期清掃センター
- 環境事業局平野焼却工場関連施設
- 堺市クリーンセンター臨海工場
- にしはりま環境事務組合クリーンセンター
- 西秋川衛生組合ごみ処理施設
- 四日市市新総合ごみ処理施設
- グリーンパーク北但 他